

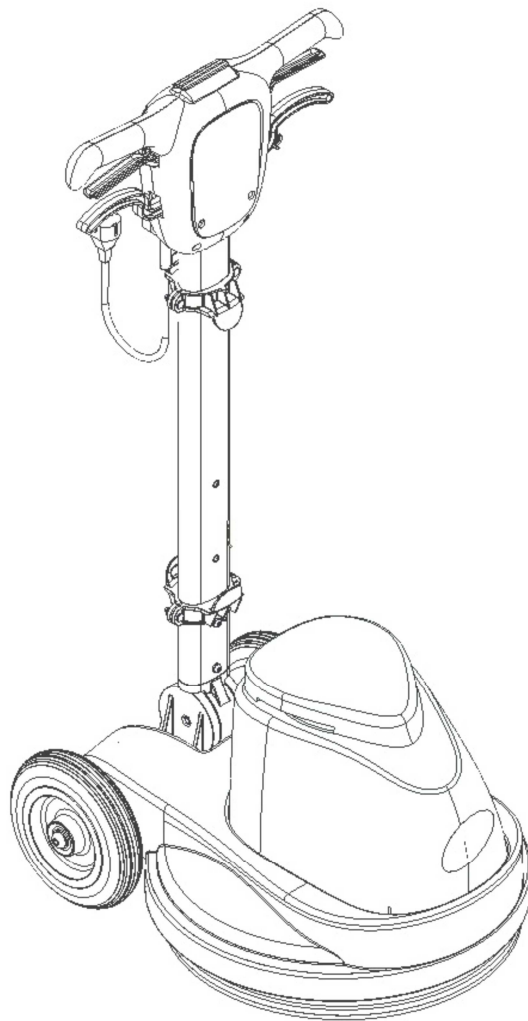

TPO 43 SPRAY



Instrukcja obsługi - profesjonalna szorwarka orbitalna

Model: TPO / TPO SPRAY



Opisy zawarte w tym dokumencie nie są wiążące. Dlatego firma zastrzega sobie prawo do wprowadzania zmian w dowolnym momencie do elementów, detali lub wyposażenia dodatkowego, uznanych za konieczne w celu ulepszenia lub innych wymagań produkcyjnych / handlowych.

Powielanie, nawet częściowe, tekstu i rysunków zawartych w tym dokumencie jest zabronione przez prawo.

Firma zastrzega sobie prawo do wprowadzania zmian technicznych i / lub dostaw. Obrazy są pokazane tylko jako odniesienie, i nie są wiążące co do faktycznego projektu i / lub wyposażenia.

SYMBOLE UŻYTE W NINIEJSZEJ INSTRUKCJI



Symbol otwartej książki z "i":

Wskazuje na potrzebę zapoznania się z instrukcją obsługi.



Symbol otwartej książki:

Informuje operatora o przeczytaniu instrukcji przed użyciem urządzenia



Symbol miejsca zadaszzonego:

operacje poprzedzone tym symbolem muszą zawsze być wykonywane w suchym, zadaszonym miejscu.



Symbol ostrzegawczy:

Uważnie przeczytaj sekcje oznaczone tym symbolem i przestrzegaj wskazań, dla bezpieczeństwa operatora i urządzenie.



Symbol rękawic ochronnych:

Zawsze należy nosić rękawice ochronne, aby uniknąć ryzyka poważnych obrażeń rąk.



Symbol ostrzegawczy, że wózek się porusza:

Wskazuje, że zapakowany produkt należy traktować za pomocą odpowiednich środków podnoszących, które są zgodne z wymaganiami prawnymi.



Symbol zagrożenia wybuchem:

wskazuje, że bateria może wybuchnąć w pewnych warunkach, jeśli nie jest obsługiwana zgodnie z instrukcjami wskazanymi w instrukcja producenta.

CEL I ZAWARTOŚĆ INSTRUKCJI

Celem tego podręcznika jest dostarczenie klientom wszystkich informacji potrzebnych do korzystania z urządzenia w najbezpieczniejszy, najbardziej odpowiedni i najbardziej autonomiczny sposób. Zawiera informacje dotyczące kwestii technicznych aspektów, bezpieczeństwa, działania, przestoju urządzenia, konserwacji, zapasów części i utylizacji. Operatorzy i wykwalifikowani technicy muszą przeczytać uwagi zawarte w tej instrukcji przed rozpoczęciem pracy przy użyciu urządzenia. W razie wątpliwości co do poprawnej interpretacji instrukcji, skontaktuj się z najbliższym Centrum Obsługi Klienta by uzyskać niezbędne wyjaśnienia.

GRUPA DOCELOWA

Niniejsza instrukcja przeznaczona jest dla operatorów i wykwalifikowanych techników odpowiedzialnych za konserwację urządzenia. Operatorzy nie mogą wykonywać czynności, które powinny być wykonywane przez wykwalifikowanych techników.

PRZECHOWYWANIE INSTRUKCJI OBSŁUGI I KONSERWACJI

Instrukcja użytkowania i konserwacji musi być przechowywana w specjalnym pokrowcu w pobliżu urządzenia, chroniona przed płynami i innymi przedmiotami, które mogłyby zagrozić jej czytelności.

DOSTAWA URZĄDZENIA

Kiedy maszyna jest dostarczana do klienta, musi zostać przeprowadzona natychmiastowa kontrola w celu upewnienia się, że wszystkie materiały wymienione w dokumentach wysyłkowych zostały otrzymane, oprócz sprawdzenia, czy sprzęt nie został uszkodzony podczas transportu. W takim przypadku przewoźnik musi ustalić zakres szkód jednocześnie informując nasze biuro obsługi klienta. Tylko bezzwłoczne działania tego rodzaju umożliwiają uzyskanie brakującego materiału i roszczenie o odszkodowanie.

UWAGI WSTĘPNE

Każdy rodzaj sprzętu może działać prawidłowo i skutecznie tylko wtedy, gdy jest właściwie użytkowany i utrzymywany w pełnej sprawności, wykonując czynności konserwacyjne opisane w załączonej dokumentacji. Należy zatem uważnie przeczytać niniejszą instrukcję obsługi, sprawdzając ją ponownie, jeśli wystąpią trudności podczas korzystania z urządzenia. W razie potrzeby pamiętaj, że nasz serwis pomocy (organizowany we współpracy z naszymi dealerami) jest zawsze dostępny w celu uzyskania porady lub bezpośredniej interwencji.

DANE IDENTYFIKACYJNE

Aby uzyskać pomoc techniczną lub zamówić części zamienne, zawsze należy podać model, wersję i numer seryjny które są zapisane na tabliczce znamionowej.

OPIS TECHNICZNY

To urządzenie zostało zaprojektowane do profesjonalnego czyszczenia podłóg twardych, winylowych w pomieszczeniach, zgodnie z instrukcjami. **Urządzenie może być używane tylko w tym celu.**

PRZEZNACZENIE

To urządzenie zostało zaprojektowane i zbudowane do użytku przez wykwalifikowanego operatora do czyszczenia gładkich, zwartych podłóg w sektorach komercyjnych, mieszkalnych i przemysłowych, w sprawdzonych warunkach bezpieczeństwa. Urządzenie nadaje się tylko do użytku w Pomieszczeniach - lub co najmniej zakrytych - pomieszczeniach.

UWAGA: Urządzenie nie nadaje się do użytku w deszczu lub pod strumieniem wody.

BEZPIECZEŃSTWO

Współpraca operatora ma kluczowe znaczenie dla zapobiegania wypadkom. Żaden program zapobiegania wypadkom nie może być skuteczny bez pełnej współpracy

operatora, który jest bezpośrednio odpowiedzialny za działanie maszyny. Większość wypadków przy pracy, które zdarzają się zarówno w miejscu pracy, jak i podczas przeprowadzki, jest spowodowana nieprzestrzeganiem najbardziej podstawowych zasad bezpieczeństwa i higieny pracy. Uważny i ostrożny operator jest

najbardziej skuteczną gwarancją na wypadek wypadków i ma zasadnicze znaczenie dla wdrożenia każdego programu prewencyjnego.

TABLICZKA ZNAMIONOWA

Tabliczka z numerem seryjnym znajduje się w dolnej części podwozia maszyny i wskazuje ogólną charakterystykę urządzenia, w szczególności numer seryjny urządzenia.

Numer seryjny jest bardzo ważną informacją i zawsze powinien być dostarczany razem z każdym zgłoszeniem serwisowym lub przy zakupie części zamiennych.

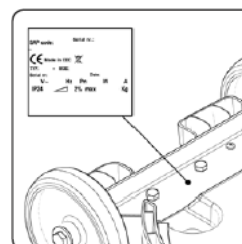

Parametry techniczne	J.M	TPO
Szerokość robocza	mm	430
Obroty orbitalne	obr./min	1400
Moc silnika	W	1100
Napięcie	V	230
Częstotliwość	Hz	50/60
Dopuszczalny poziom nachylenia podczas pracy	%	2
Pojemność zbiornika	l	15
Tylne koła (średnica / szerokość)	mm	200/50
Długość urządzenia	mm	565
Wysokość urządzenia do pokrywy głowicy	mm	325
Wysokość urządzenia do rękojeści	mm	1160
Szerokość urządzenia	mm	450
Masa serwisowa urządzenia (bez zbiornika roztworu)	kg	41
Poziom wibracji dłoni	m/s ²	1,9
Margines błędu pomiaru drgań	m/s ²	0,7

OGÓLNE PRZEPISY BEZPIECZEŃSTWA

Poniższe przepisy muszą być starannie przestrzegane, aby uniknąć obrażeń u operatora i uszkodzenia urządzenia.

- Z urządzenia nie mogą korzystać dzieci w wieku do 8 lat oraz osoby o ograniczonych zdolnościach fizycznych, sensorycznych lub umysłowych, lub nie

posiadające doświadczenia lub niezbędnej wiedzy, pod warunkiem, że są pod nadzorem lub po otrzymaniu instrukcji dotyczących bezpiecznego korzystania z urządzenia i zrozumienia związanych z nim niebezpieczeństwem. Dzieci nie mogą bawić się urządzeniem. Czyszczenie i konserwacja przeznaczone do użytku przez użytkownika nie mogą być wykonywane przez dzieci bez nadzoru.

- Uważnie przeczytaj etykiety na urządzeniu. Nie należy ich zakrywać z jakiegokolwiek powodu i należy je natychmiast wymienić, jeśli ulegną uszkodzeniu.
- Urządzenie należy przechowywać w zamkniętym miejscu.
- Urządzenie musi być używane przez upoważniony personel.
- Zawsze upewnij się, że powierzchnie robocze, podłogi i rampy są w stanie wytrzymać ciężar urządzenia.
- Urządzenie nie nadaje się do czyszczenia szorstkich lub nierównych podłóg. Nie używaj urządzenia na powierzchniach pochyłych.
- W razie niebezpieczeństwa szybko odłącz kabel zasilający od gniazdka sieciowego.
- W przypadku jakichkolwiek interwencji konserwacyjnych czy serwisowych wyłącz maszynę i odłącz kabel zasilający od gniazdka.
- Aby zapobiec nieautoryzowanemu korzystaniu z urządzenia, wyłącz urządzenie i wyciągnij kabel zasilający z gniazda.
- Nie baw się urządzeniem.
- Podczas korzystania z urządzenia należy zwracać uwagę na innych ludzi, a zwłaszcza na dzieci.
- Przed podłączeniem urządzenia do źródła zasilania, sprawdź informacje zawarte na tabliczce znamionowej w kontekście zasilania maszyny. Urządzenie może być zasilane tylko prądem przemiennym o napięciu równym wskazaniu na tabliczce z numerem seryjnym.
- Pozostawione bez nadzoru urządzenie musi być chronione przed niezamierzonymi ruchami.
- Używanie chust, szali, chust i luźnych ubrań podczas pracy nie jest wskazane!
- Unikaj pracy gdy na powierzchni roboczej znajdują się kawałki liny, drutu, kabli: mogą one zostać pochwycone przez szczotkę i spowodować tarcie.

UWAGA:

- Urządzenia nie wolno używać ani przechowywać na zewnątrz, w wilgotnych warunkach lub bezpośrednio narażonych na deszcz.
- Urządzenie należy przechowywać w zamkniętym pomieszczeniu w temperaturze od -25 ° C do + 55 ° C.
- Warunki stosowania: temperatura pokojowa od 0 ° C do 40 ° C, przy wilgotności względnej od 30 do 95%.
- Maszyna nie nadaje się do czyszczenia wykładzin dywanowych lub podłóg z materiałów tekstylnych.

- Czynność polerowania powinny być wykonywane tylko na obszarach, na których zabronione jest przechodzenie osób nieuprawnionych. Sygnalizuj obecność obszarów roboczych z odpowiednimi znakami.
 - Gniazdo dla kabla zasilania maszyny musi mieć połączenie uziemiające.
 - Unikaj uszkodzania kabla zasilającego maszyny poprzez jego zgniatanie lub zginanie, lub przez naciskanie.
 - Uwaga: nie dopuszczaj do kontaktu kabla zasilającego z obracającą się szczotką.
 - Urządzenie nie powoduje szkodliwych wibracji!
 - Jeśli urządzenie jest używane w niebezpiecznych miejscach (na przykład na stacjach benzynowych), należy przestrzegać względnych norm bezpieczeństwa. Urządzenia nie należy nigdy używać w otoczeniu o atmosferze potencjalnie wybuchowej.
 - Nie stawiać żadnych pojemników z płynem na urządzeniu.
 - W razie pożaru użyć gaśnicy proszkowej. Nie używaj wody.
 - Dostosuj prędkość do warunków przyczepności.
 - Unikaj używania szczotek, gdy urządzenie stoi, aby nie uszkodzić podłogi.
-
- Nie należy uderzać o półki lub rusztowania, gdzie istnieje niebezpieczeństwo spadających przedmiotów. Operator musi zawsze być wyposażony w odpowiednie urządzenia zabezpieczające (rękawice, buty, kask, okulary itp.).
 - Jeśli urządzenie nie działa prawidłowo, sprawdź, czy nie jest to spowodowane brakiem rutynowej konserwacji. W przeciwnym razie poproś o interwencję autoryzowanego centrum pomocy technicznej.
 - Jeśli chcesz wymienić jakiegokolwiek komponenty, poproś o ORYGINALNE części zamienne od autoryzowanego sprzedawcy.
 - Przywróć wszystkie połączenia elektryczne po jakichkolwiek interwencjach konserwacyjnych.
 - Urządzenie powinno być corocznie sprawdzane przez autoryzowane centrum pomocy technicznej.
 - Wyrzucając zużyte materiały, należy przestrzegać obowiązujących przepisów prawa. Kiedy po latach pracy urządzenie musi zostać ostatecznie wycofane z użytku, należy zutylizować odpowiednio zawarte w nim materiały, pamiętając o tym, że urządzenie jest wykonane z materiałów nadających się do recyklingu.
 - Jeśli kabel zasilający ulegnie uszkodzeniu, urządzenie musi zostać zatrzymane, jeśli działa. Odłącz wtyczkę od źródła zasilania i natychmiast wymień kabel.
 - Przed użyciem urządzenia sprawdź, czy wszystkie pokrywy są ustawione w sposób przedstawiony w niniejszej instrukcji użytkowania i konserwacji.
 - Używaj tylko uchwytów / szczotek dostarczonych z urządzeniem lub określonych w specyfikacji EN w instrukcji obsługi.

OZNACZENIE NA URZĄDZENIU



Symbol ziemi:

Wskazuje punkt podłączenia uziemienia instalacji elektrycznej urządzenia.

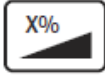

Maksymalny symbol gradientu:

Wskazuje maksymalny poziom nachylenia maszyny podczas pracy

POZNAJ MASZYNĘ

ROZPAKOWANIE MASZYNY

Ponieważ elementy opakowania (plastikowe torby, zszywki itp.) Stanowią potencjalne źródło zagrożenia, nie należy ich pozostawiać w zasięgu dzieci, osób niepełnosprawnych itp.

Całkowita waga urządzenia z opakowaniem wynosi 45 kg (waga pustej maszyny plus opakowanie). Wymiary paczki są następujące:

	j.m.	TPO
A	mm	490
B	mm	610
C	mm	1190

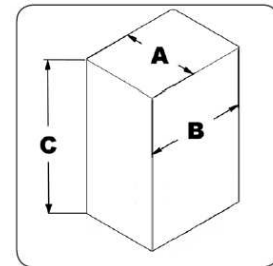

JAK ROZPAKOWAĆ URZĄDZENIE

Urządzenie znajduje się w określonym opakowaniu; usunąć urządzenie z opakowania postępować w następujący sposób:

1. Umieścić dolną część opakowania zewnętrznego na podłodze.

UWAGA:



Wskazuje, że zapakowany produkt powinien być obsługiwany za pomocą odpowiednich urządzeń podnoszących, które zgodnie z przepisami prawnymi są wymagane

UWAGA: Użyj piktogramów wydrukowanych na pudełku jako odniesienie.

2. Usuń paski mocujące.
3. Otwórz opakowanie zewnętrzne.

UWAGA: Zaleca się, aby zawsze nosić rękawice ochronne, aby uniknąć ryzyka poważnych obrażeń rąk.

4. Wyjmij opcjonalne akcesoria znajdujące się w opakowaniu.

5. Wyjmij urządzenie z pudełka.

UWAGA: Podczas tej operacji sprawdź, czy w pobliżu urządzenia nie ma osób ani przedmiotów.

UWAGA: Aby wyjąć urządzenie z pudełka, nie używaj rękojeści, ponieważ może to przyczynić się do jej uszkodzenia.

UWAGA: zaleca się przechowywanie wszystkich elementów opakowania w celu przyszłego transportu urządzenia

JAK TRANSPORTOWAĆ URZĄDZENIE

Aby bezpiecznie przetransportować urządzenie, wykonaj następujące czynności:

1. Wykonaj czynności wymagane, aby upewnić się, że urządzenie jest w bezpiecznym stanie (patrz "BEZPIECZEŃSTWO URZĄDZENIA").
2. Za pomocą wózka ustaw urządzenie na palecie, popychając do tyłu.
3. Postaw głowicę szczotki na palecie.
4. Za pomocą pasków przymocuj urządzenie do palety.
5. Teraz urządzenie może być bezpiecznie transportowane.

UWAGA: Zaleca się, aby zawsze nosić rękawice ochronne, aby uniknąć ryzyka poważnych obrażeń rąk.

UWAGA: Podczas transportu urządzenia na pojazdach należy zabezpieczyć je zgodnie z obowiązującymi dyrektywami, aby nie mogło się zsunąć ani przewrócić

GLÓWNE ELEMENTY URZĄDZENIA

Podstawowe elementy urządzenia są następujące:

1. Rękojeść
2. Głowica szczotki
3. Osłona szczotki
4. Szczotka
5. Uchwyt pada
6. Kabel zasilający
7. Zbiornik

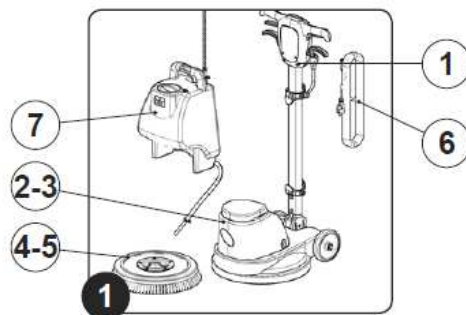

GŁÓWNE ELEMENTY NA RĘKOJEŚCI

Elementy rękojeści są identyfikowane w następujący sposób:

1. Włącznik.
2. Główny włącznik dźwigni sterowania (umieszczony pod uchwytem rękojeści).
3. Dźwignia regulacji pochylenia kierownicy.
4. Dźwignia sterowania zaworem rozpraszającym detergent.
5. Wyłącznik termiczny silnika szczotki.
6. Kabel zasilający.
7. Przełącznik kontroli zestawu natryskowego (wersja SPRAY)

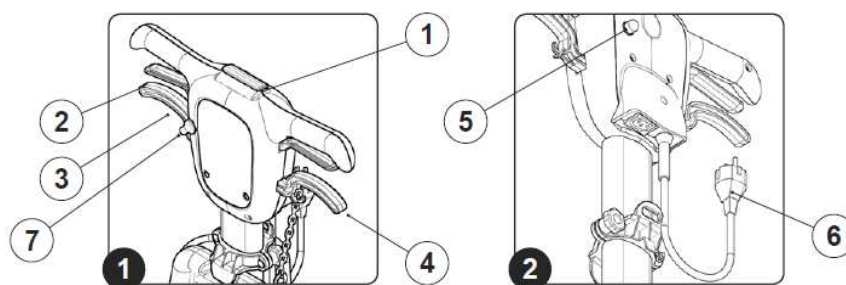

GŁÓWNE ELEMENTY KOLUMNY

Elementy rękojeści są identyfikowane w następujący sposób:

1. Górny zaczepek mocujący zbiornika roztworu.
2. Dolny z zaczep mocujący zbiornika roztworu.
3. Zaczep do kabla zasilającego
4. Zaczep dolny do kabla zasilającego

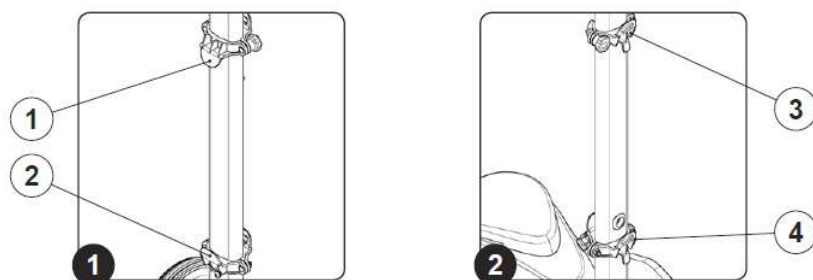

PRZYGOTOWANIE MASZYNY DO PRACY

MOCOWANIE SZCZOTKI

Aby włożyć uchwyt szczotki / uchwyt padu do korpusu głowicy, wykonaj następujące czynności:

1. Sprawdź, czy wtyczka (1) kabla zasilającego (2) została wyciągnięta z gniazda (3) sieciowego (Ryc. 1), a jeśli nie, odłącz ją.

UWAGA: Zaleca się, aby zawsze nosić rękawice ochronne, aby uniknąć ryzyka poważnych obrażeń rąk.

UWAGA: Aby zapobiec uszkodzeniu kabla zasilającego, należy odłączyć wtyczkę od gniazdka sieciowego, ciągnąc za wtyczkę, a nie za kabel.

2. Sprawdź, czy rękojeść znajduje się w pozycji pionowej, jeśli nie, naciśnij dźwignię odłączającą (4) (Ryc. 2) i przenieś rękojeść w położenie pionowe (ryc. 3). Gdy rękojeść jest ustawiona pionowo, zwolnij dźwignię odłączającą (4).

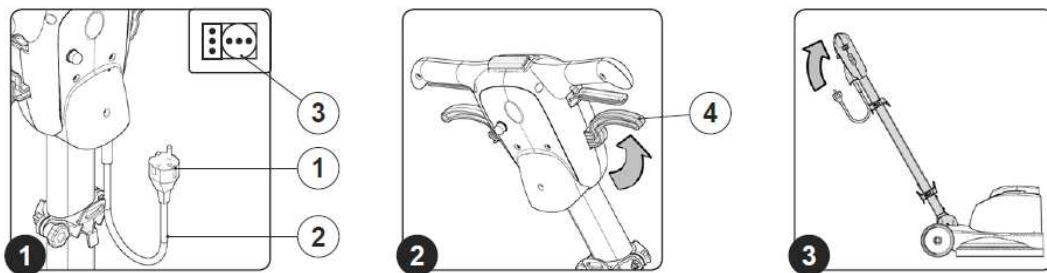

3. Odsuń urządzenie (rys. 4), zablokuj jedno z tylnych kół i przesuń kolumnę kontrolną do tyłu.

4. Odkręć i zdejmij uchwyty mocujące i płytkę centrującą (ryc.5).

5. Obróć szczotkę w kierunku przeciwnym do ruchu wskazówek zegara, aby przymocować ją do piasty (rys. 6). Włóż uchwyt padu, uważaj, aby wyśrodkować sworznie mocujące na maszynie z otworami napędowymi. Następnie włóż płytkę centrującą, a następnie pewnie przykręć 5 kluczy mocujących.

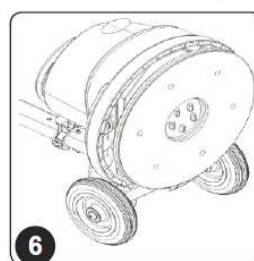
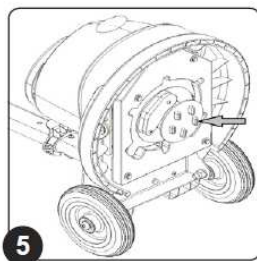
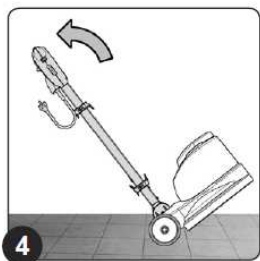

MOCOWANIE ZBIORNIKA (OPCJA)

Aby zamocować zbiornik roztworu na kolumnę, wykonaj następujące czynności:

1. Zabezpieczyć rękojęść w pozycji pod kątem około 45 ° w stosunku do podłoża (rys. 1).
2. Odkręcając pokrętkę zamykającą (1) (rys.2), ustaw górne zaczepy powyżej połowy kolumny (rys. 3) (jeśli jeszcze nie zostały umiejscowione).

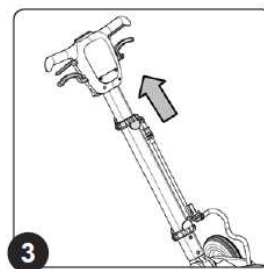
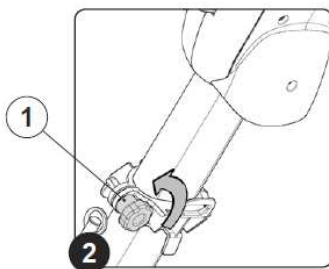

3. Umieść zbiornik roztworu na kolumnie, tak aby dno zbiornika zostało zakotwiczone do stałego zaczepu (2) na samej kolumnie (Rys.4).
4. Trzymając zbiornik jedną ręką, przesunąć zaczep ruchomy (3) w dół, aż zbiornik roztworu zostanie zablokowany na kolumnie (rys.5).
5. Zablokuj położenie ruchomego zaczepu (3), dokręcając pokrętkę zamykania (1) (rys. 6).
6. Włóż wężyk rozprowadzającą wodę (4) w otwór na obudowie szczotki (5) (rys.7).

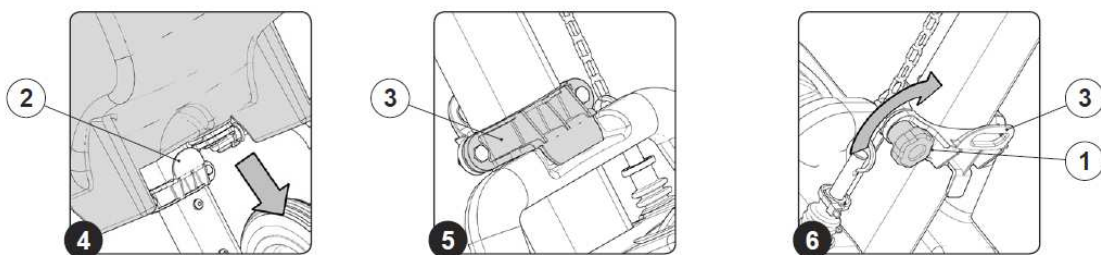

7. Włóż łańcuszek korka zbiornika roztworu (6) do dźwigni na rękojeści (7) (rys.8).

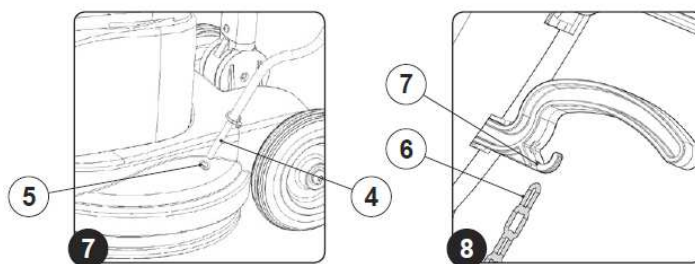

MOCOWANIE ZBIORNIKA DETERGENTU (OPCJA)

Napełnij zbiornik roztworu tylko wtedy, gdy kolumna jest w pozycji pionowej, postępując w następujący sposób:

1. Zdejmij korek zbiornika roztworu (1) (ryc. 1).
2. Napełnij czystą wodą, w temperaturze nie wyższej niż 50 ° C.
3. Dodaj ciekły detergent do zbiornika w stężeniu i sposobie wskazanym na etykiecie producenta detergentu. Tworzenie się nadmiaru piany może uszkodzić wewnętrzne elementy urządzenia, dlatego używaj tylko minimalnej ilości detergentu
4. Włóż korek zbiornika roztworu (1) (ryc. 2).

UWAGA: Zaleca się, aby zawsze nosić rękawice ochronne, aby uniknąć ryzyka poważnych obrażeń rąk.

UWAGA: Zalecamy zbieranie w odstępach brudnej piany wytworzonej na posadzce podczas pracy za pomocą odkurzacza do cieczy.

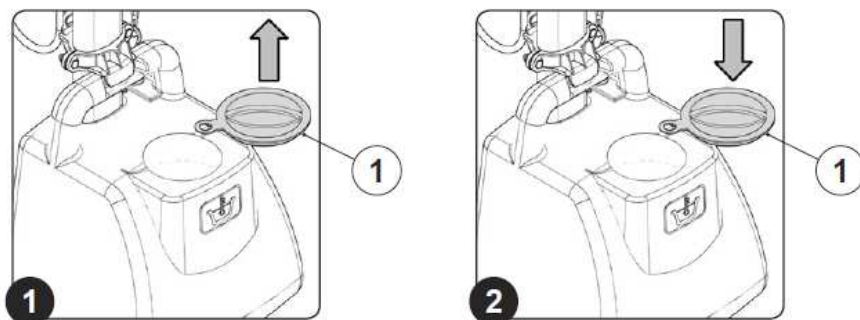

ROPOCZĘCIE PRACY

Przed rozpoczęciem pracy należy:

1. Przed użyciem urządzenia należy upewnić się, że jest ono sprawne i bezpieczne w użyciu a w szczególności należy sprawdzić przewód zasilający. Jeśli jakiś element budzi nasze zastrzeżenia, nie można przystąpić do pracy przy użyciu tej maszyny.
2. Włóż wtyczkę (2) kabla zasilającego (3) do gniazda sieciowego (4) (rys.2).
3. Zwolnij uchwyt rękojeści z pozycji pionowej. Naciśnij dźwignię zatrzymania kolumny kontrolnej (5) w kierunku wskazanym przez strzałkę (rys. 3) i obróć kolumnę kontrolną do siebie (rys. 4).

UWAGA: Podczas tej czynności nie wolno opierać stopy na urządzeniu.

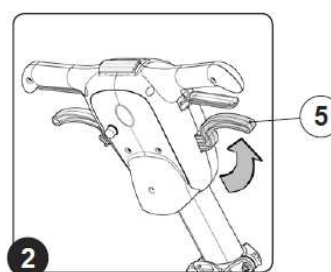
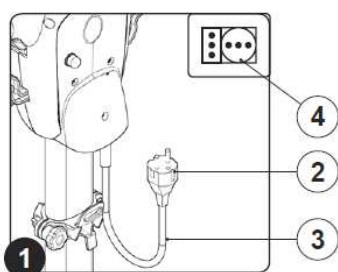

4. Obróć kolumnę kontrolną do siebie, aż znajdziesz najlepszą pozycję, ta pozycja powinna być wygodna podczas korzystania z urządzenia.
5. Po znalezieniu idealnej pozycji zwolnij dźwignię zatrzymania kolumny kontrolnej (5), aby zablokować rękojeść.
6. Przesuń uchwyt włącznika urządzenia do siebie (6) (ryc. 4).
7. Naciśnij główny przełącznik dźwigni sterowania (7), znajdujący się pod uchwytami na rękojeść (rys.5).
8. Urządzenie zacznie się teraz poruszać.
9. Nałóż niewielką ilość roztworu detergentu na podłogę, naciskając dźwignię (8) (rys. 6),
10. Popchnij urządzenie szczotką obracającą się od lewej do prawej lub odwrotnie.

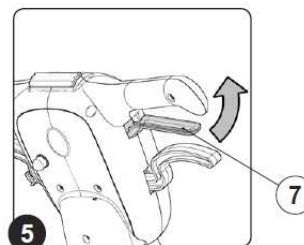
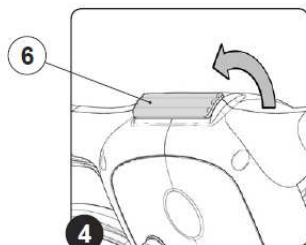

11. Natychmiast po tym, popchnij urządzenie w ten sam sposób, ale w przeciwnym kierunku, tak aby

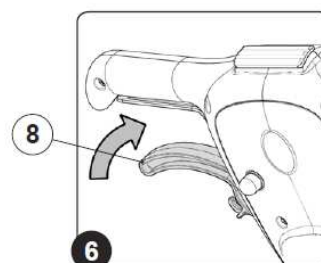

około jedna czwarta szerokości roboczej zachodziła na poprzednią. Możesz pracować, przesuając maszynę w tę i z powrotem.

12. Zalecamy odkurzanie brudnej piany w określonych odstępach czasu za pomocą odkurzacza do pracy na mokro.

UWAGA: Pracuj w wolnych ruchach w prawo i w lewo, ewentualnie wracając, należy zwrócić uwagę na to aby operator zawsze stał na powierzchni podłogi, która nie została jeszcze oczyszczona.

UWAGA: Trzymaj przewód zasilający za urządzeniem, uważając, aby nie obsługiwać urządzenia w jego pobliżu, aby go nie uszkodzić.

UWAGA: Nie należy pozwolić maszynie na zbyt długą pracę w jednym miejscu, aby uniknąć uszkodzenia podłogi, również w zależności od wybranego typu szczotki lub padu.

UWAGA: Jeśli chcesz pracować w ciasnych miejscach, możesz ustawić kolumnę kontrolną w pozycji pionowej.

NA ZAKOŃCZENIE PRACY

Pod koniec pracy i przed wykonaniem jakiegokolwiek konserwacji należy wykonać następujące czynności:

1. Odłącz wtyczkę (1) kabla zasilającego (2) od sieci gniazdo zasilające (3) (ryc. 1).

UWAGA: Zaleca się, aby zawsze nosić rękawice ochronne, aby uniknąć ryzyka poważnych obrażeń rąk.

UWAGA: Aby zapobiec uszkodzeniu kabla zasilającego, należy odłączyć wtyczkę od gniazdka sieciowego, ciągnąc za wtyczkę, a nie za kabel.

2. Obrócić rękojeść w położenie pionowe, nacisnąć dźwignię odłączającą (4) (Ryc. 2) i następnie ustaw Rękojeść w pozycji pionowej (ryc. 3). Gdy jest ustawiona pionowo, zwolnij dźwignię odłączającą (4).

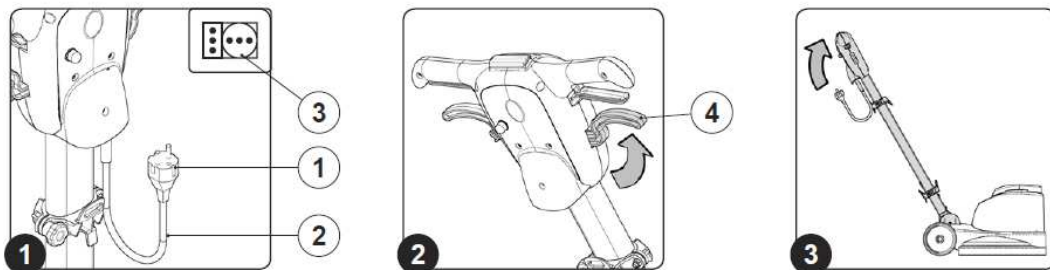

UWAGA: Podczas tej czynności nie wolno opierać stopy na urządzeniu.

3. Odchyl urządzenie z powrotem i zanieś je do punktu serwisowego i wykonaj wszystkie procedury wymienione w rozdziale "ZALECANA OKRESOWE UTRZYMANIE" wskazane w kolumnie "NA KOŃCU PRACY".

4. Gdy prace konserwacyjne zostaną zakończone, przenieś urządzenie do wyznaczonego miejsca przechowywania maszyn.

UWAGA: Przetrzyj urządzenie w zamkniętym miejscu, na płaskiej powierzchni; w pobliżu urządzenia nie mogą znajdować się żadne przedmioty, które mogłyby go uszkodzić lub uszkodzić się poprzez kontakt z nim.

KONSERWACJA

ZALECANE CZYNNOŚCI

RODZAJ KONSERWACJI	NA KONIEC KAŻDEGO DNIA	RAZ W TYGODNI U	DŁUŻSZY M PRZESTOJ	TRANSPO RT
Sprawdzanie i czyszczenie uchwytu pada / szczotki	X		X	X
Sprawdzanie i czyszczenie zbiornika roztworu		X	X	X

KONTROLA I CZYSZCZENIE SZCZOTKI

Staranne czyszczenie szczotki gwarantuje lepsze czyszczenie podłogi, a także dłuższą żywotność szczotek. Aby wyczyścić uchwyt pada, wykonaj następujące czynności:

1. Przenieś urządzenie do specjalnej strefy odpływu brudnej wody.

UWAGA: Miejsce przeprowadzenia tej operacji powinno być zgodne z obowiązującymi przepisami dotyczącymi ochrony środowiska.

2. Sprawdź, czy wtyczka (1) na kablu zasilającym (2) została wyciągnięta z gniazda (3) zasilacza sieciowego (Ryc. 1), a jeśli nie, odłącz ją.

UWAGA: Zaleca się, aby zawsze nosić rękawice ochronne, aby uniknąć ryzyka poważnych obrażeń rąk.

UWAGA: Aby zapobiec uszkodzeniu kabla zasilającego, należy odłączyć wtyczkę od gniazdka sieciowego, ciągnąc za wtyczkę, a nie za kabel.

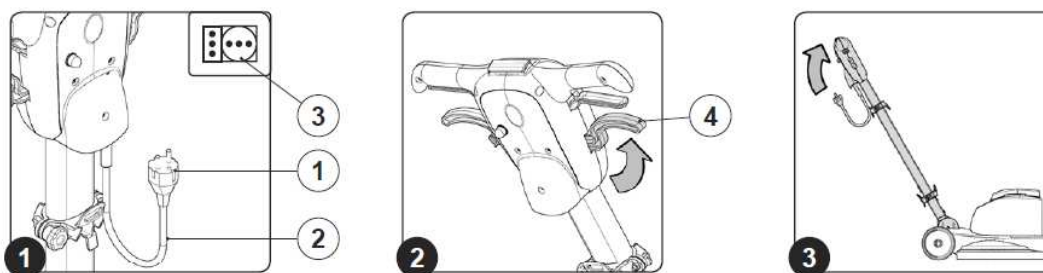

3. Sprawdź, czy rękkość znajduje się w pozycji pionowej, jeśli nie, naciśnij dźwignię odłączającą (4) (Ryc. 2) i ustaw kierownicę w pozycji pionowej (ryc. 3). Gdy rękkość znajduje się w pozycji pionowej, zwolnij dźwignię odłączającą (4).
4. Odsunąć urządzenie do tyłu (rys. 4), zablokuj jedno z tylnych kół i przesunąć kolumnę kontrolną do tyłu.
5. Poluzuj klucze mocujące, a następnie zdejmij płytkę centrującą. Teraz można wyjąć uchwyt szczotki / uchwyt pada (ryc.5).
6. Wyjmij szczotkę z urządzenia (rys. 6).
7. Wyczyść uchwyt szczotki / uchwyt pada pod bieżącą wodą i usuń wszelkie zanieczyszczenia obecne we włosach szczotki lub na jej powierzchni. Sprawdź włosie. Jeśli jest nadmiernie zużyte, wymień szczotkę (włosie powinno wystawać co najmniej 10 mm).
8. Powtórz czynności w odwrotnej kolejności, aby ponownie złożyć wszystkie części.

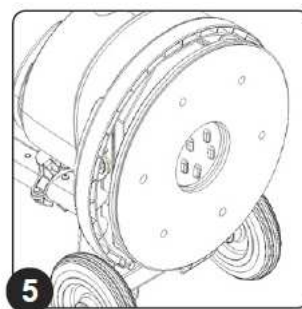
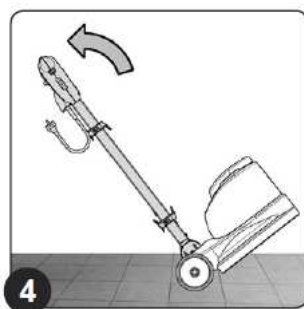

KONTROLA I CZYSZCZENIE ZBIORNIKA ROZTWORU

Dokładne czyszczenie zbiornika roztworu zapewnia prawidłowe czyszczenie podłogi. Wykonaj następujące czynności, aby wyczyścić zbiornik roztworu:

1. Przenieś urządzenie do dedykowanego obszaru konserwacji.

UWAGA: miejsce przeznaczone do tej operacji musi być zgodne z obowiązującymi przepisami ochrony środowiska.

2. Sprawdź, czy wtyczka (1) na kablu zasilającym (2) została wyciągnięta z gniazda (3) zasilacza

sieciowego (Ryc. 1), a jeśli nie, odłącz ją.

UWAGA: operacje te muszą być wykonywane przy użyciu rękawic ochronnych, aby uniknąć jakiegokolwiek kontaktu z krawędziami lub końcówkami metalowych przedmiotów.

UWAGA: Aby zapobiec uszkodzeniu kabla zasilającego, należy odłączyć wtyczkę od gniazdka sieciowego, ciągnąc za wtyczkę, a nie za kabel!

3. Ustaw rękojeść w pozycji około 45 ° w stosunku do podłoża, naciśnij dźwignię odłączającą (4) (Ryc. 2) i obróć rękojeść w położenie (Ryc.3). Gdy rękojeść znajduje się we właściwym położeniu, zwolnij dźwignię odłączającą (4).

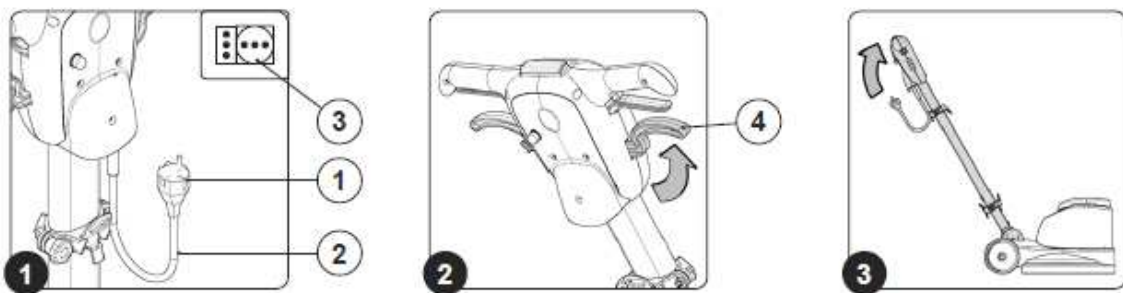

4. Odłączyć kran zbiornika roztworu znajdujący się na łańcuszku (5) od dźwigni sterującej podawaniem detergentu na szczotkę (6) (rys. 4).

5. Zdejmij wężyk rozprowadzającą wodę (7) z otworu na obudowie szczotki (8) (rys.5).

6. Poluzuj pokrętło zamykające (9) (Ryc. 6) i ustaw górny zaczepy zbiornika w połowie wysokości kolumny.

7. Wyjmij zbiornik roztworu z kolumny urządzenia.

8. Zdejmij korek zbiornika roztworu (10) (rys.7).

9. Opłucz wnętrze strumieniem wody, w razie potrzeby użyj szpatułki, aby usunąć szlam nagromadzony na dnie zbiornika.

10. Powtórz czynności w odwrotnej kolejności, aby ponownie złożyć wszystkie części.

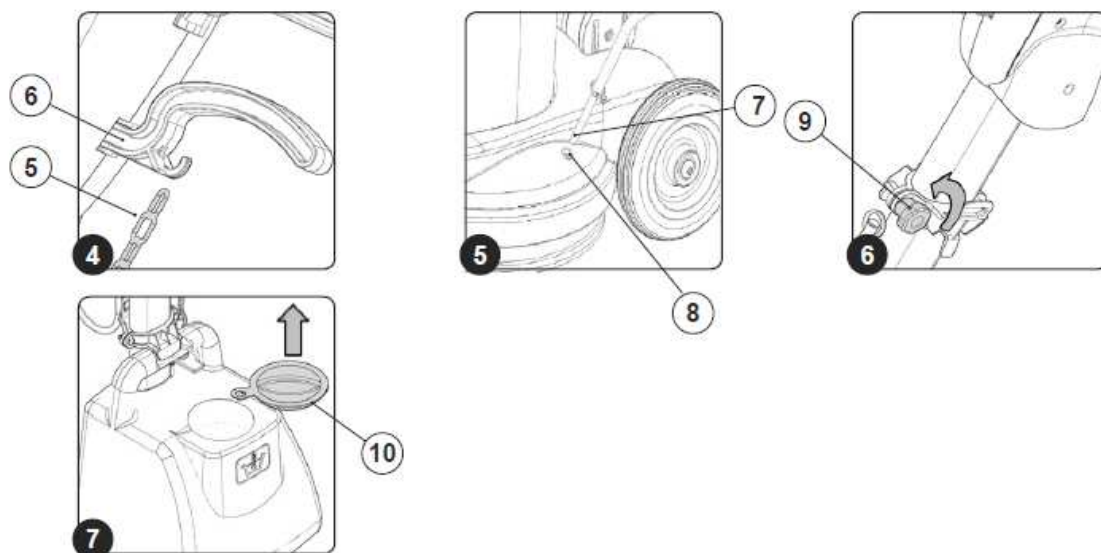

UTYLIZACJA

Aby zutylizować urządzenie, należy przekazać je do autoryzowanego punktu zbiórki.

Przed złomowaniem urządzenia należy usunąć i oddzielić następujące materiały, a następnie przesłać je odpowiednich punktów zbiórki zgodnie z obowiązującymi przepisami dotyczącymi higieny środowiska:

- Uchwyty padu lub szczotki
- Części elektryczne i elektroniczne *
- Plastikowe części
- Części metalowe

(*) W szczególności należy skontaktować się z dystrybutorem przy złomowaniu urządzeń elektrycznych i części elektroniczne.



do

ROZWIĄZYWANIE PROBLEMÓW

W niniejszym rozdziale wymieniono najczęstsze problemy związane z użytkowaniem urządzenia. Jeśli nie możesz rozwiązać problemów z podanymi tu informacjami, skontaktuj się z najbliższym centrum pomocy.

PROBLEM	MOŻLIWA PRZYCZYNA	ROZWIĄZANIE
URZĄDZENIE NIE WŁĄCZA SIĘ	Przedłużacz zasilającego nie jest podłączony do gniazda sieciowego.	Sprawdź, czy wtyczka kabla przedłużającego została włożona do gniazda elektrycznego
	Przedłużacz zasilającego nie jest podłączony do kabla zasilającego urządzenia.	Sprawdź, czy wtyczka kabla urządzenia została włożona do gniazdka przedłużacza.
	Parametry elektryczne urządzenia powinny odpowiadać parametrom elektrycznym specyfikacji sieci zasilającej.	Upewnij się, że parametry elektryczne urządzenia odpowiadają specyfikacjom elektrycznym sieci zasilającej, sprawdź informacje techniczne na tabliczce znamionowej urządzenia
	Kabel przedłużający jest uszkodzony.	Sprawdź, czy przedłużacz nie jest uszkodzony, a jeśli jest, wymień go.
	Przegrzanie silnika szczotek.	Upewnij się, że wyłącznik termiczny z tyłu kierownicy nie wyskoczył. Jeśli tak się stało, poczekaj kilka minut, aż ostygnie, a następnie naciśnij przycisk wyłącznika termicznego, aby ponownie uaktywnić zasilanie i pracę silnika
ZBYT MAŁA ILOŚĆ DETERGENTU PODAWANA NA UCHWYTU PADA	Ilość detergentu w zbiorniku roztworu jest niewystarczająca do pracy, która wymaga wykonania.	Upewnij się, że ilość roztworu detergentu w zbiorniku roztworu jest wystarczająca a jeśli to konieczne, napełnić zbiornik roztworu.

DEKLARACJA ZGODNOŚCI CE

Niżej podpisany producent:

TMB S.r.l.
Via Cà Nova Zampieri 5
37057 San Giovanni Lupatoto (VR) Włochy

oświadcza na własną odpowiedzialność, że produkty

Szorowarka orbitalna modele TPO43 - TPO 43 SPRAY

spełniają wymagania następujących dyrektyw:

- 2006/42 / WE: Dyrektywa maszynowa.
- 2014/30 / UE: Dyrektywa niskonapięciowa.
- 2014/35 / UE: dyrektywa w sprawie kompatybilności elektromagnetycznej.
- 2011/65 / CE: RoHS

Osoba upoważniona do kompilowania dokumentacji technicznej:

Pan Giancarlo Ruffo
Via Cà Nova Zampieri 5
37057 San Giovanni Lupatoto (VR) Włochy

San Giovanni Lupatoto (VR) Włochy, 10.02.2018

TMB S.r.l.
Przedstawiciel prawny
Giancarlo Ruffo